

Flexx.Boxx



Das flexible Armaturen-Unterputzsystem.

Fix und fertig montiert.



Einzigartig:

Bei Kludi wird die Funktionsmischer-Einheit fix und fertig montiert im flexiblen Elastomere-Mantel geliefert. Egal ob als Einhandmischer- oder Thermostatvariante, die Flexx.Boxx kommt komplett und ist werksseitig bereits auf Dichtigkeit geprüft.

Ihr Vorteil:

Vor Ort entfallen lästige Montagearbeiten von Einzelkomponenten.

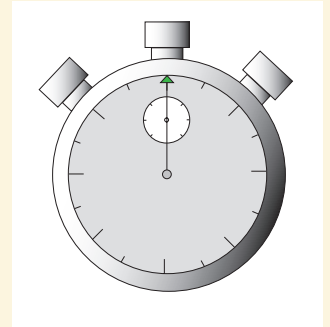

Schneller geht's nicht: Die Flexx.Boxx wird komplett montiert geliefert. Lästige Montage von Einzelkomponenten entfällt.

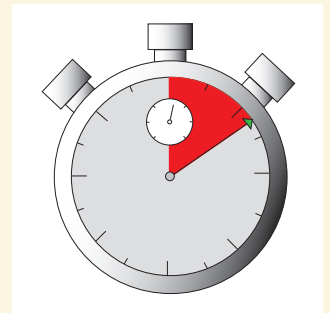

Bei einigen Wettbewerbern: Zusätzlicher Zeitaufwand durch die Montage diverser Einzelkomponenten in der Box.

Flexibel in jeder Beziehung.

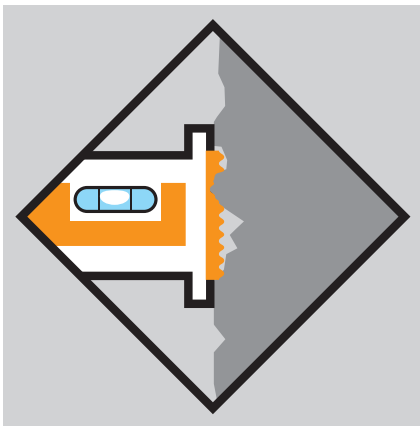

Einbau auf unebenen Untergründen ist kein Problem.

Flexibel ist die Flexx.Boxx nicht nur bei der Montage, sondern auch bei der Wahl der Funktionsmischer-Einheit. Sie wird wahlweise mit Einhandmischer- oder Thermostatfunktion geliefert und kann auch nach Einbau jederzeit verändert werden. Und das nicht nur im Hinblick auf die Funktion, sondern auch bezogen auf das Design des Feinbausets.

Die Idee ist einfach – und genial: Wände sind hart, deshalb ist die neue Flexx.Boxx weich. Der flexible Elastomere-Mantel passt sich jeder Wand-situation leicht an. Zusätzlich erleichtern ringförmige Zentralfalten an der Unterseite der Box die Montage auf unebenen Untergründen.



Flexibilität durch ringförmige Zentralfalten.

Die Flexx.Boxx im Detail.

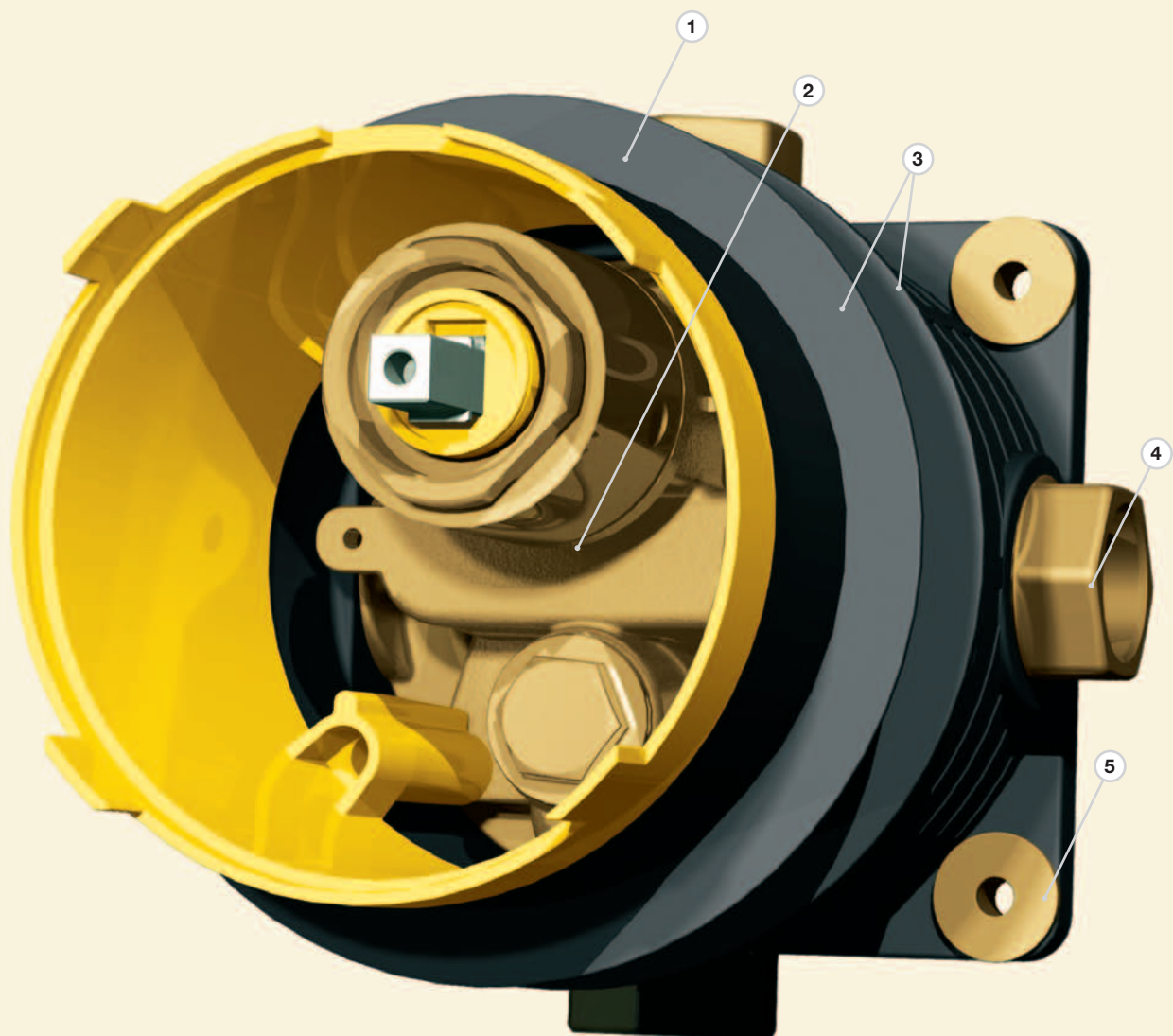

- ① Flexibler, wasserdichter Elastomere-Mantel.
- ② Fertig montierte Funktionsmischer-Einheit (wahlweise als Einhandmischer oder Thermostat lieferbar).
- ③ Angeformte Dichtmanschetten kennzeichnen minimale und maximale Einbautiefe – und dichten zusätzlich gegen Schwallwasser.
- ④ Anschlüsse DN 20, außenliegend – optimal zum Anschluss aller herkömmlichen und modernen Rohrleitungssysteme.
- ⑤ Universelle Befestigungen.

Die Flexx.Boxx – das montagefreundliche Konzept. Alle Vorteile auf einen Blick.

Komplettpaket statt Bausatz

- Die Flexx.Boxx wird im Gegensatz zu Wettbewerbsprodukten serienmäßig mit Funktionsmischer-Einheit als komplette Einheit geliefert. Die Montage von vielen Einzelkomponenten entfällt.
- Bereits nach der Rohbauinstallation kann das komplette Leitungssystem einschließlich Armatur nach DIN 1988 auf Dichtigkeit geprüft werden.
- Zur Fertiginstallation erfolgt lediglich die Montage des Feinbau-Sets.

Fazit: Die Montage der gesamten Armatur erfolgt in nur zwei Baustellen-Anfahrten.



Systemverteiler und Funktionsmischer-Einheit werden fertig montiert geliefert.

Prüfsicherheit

KLUDI prüft werksseitig die Dichtigkeit zwischen dem Systemverteiler und der Funktionsmischer-Einheit.

Ihr Vorteil:

- Zeitersparnis bei der Dichtigkeitsprüfung.
- Kontrolle der Verbindung zwischen Systemverteiler und Funktionsmischer-Einheit entfällt.

Einbau leicht gemacht

1 Rohbauschutz:

Schützt die Funktionsmischer-Einheit in der Rohbauphase vor Staub, Schmutz und Beschädigung. Bietet Orientierung für die richtige Installation der Kalt- und Warmwasserleitungen.

2 Montagehilfe:

Die Montagehilfe dient als Auflage für die Wasserwaage und sorgt somit für einen waagerechten Einbau. Sie stabilisiert den Elastomere-Mantel in der Ausbauphase und wird danach ganz einfach herausgezogen.

3 Angeformte Dichtmanschetten:

Bieten zusätzliche Orientierung für die optimale Einbautiefe. Einbautiefen von 80 bis 110 mm können problemlos umgesetzt werden. Für Einbautiefen bis 130 mm steht ein Verlängerungsset zur Verfügung. Bei optimaler Einbautiefe können die angeformten Dichtmanschetten als zusätzliche Abdichtung zu den Fliesen hin genutzt werden.



Flexibilität

- Ringförmige Zentralfalten helfen Unebenheiten der Wand auszugleichen. Die Montage auf unebenen Untergründen, insbesondere bei der In- oder Aufwand-Montage, wird so extrem erleichtert.
- Vor Montage des Feinbau-Sets kann der weiche Elastomere-Mantel mit Schere oder Cutter einfach gekürzt werden.

Voll kompatibel

- Universelle Befestigungen ermöglichen die Montage der Flexx.Boxx wahlweise auf die klassische Inwand-Montage, die Aufwand-Montage sowie in die moderne Vorwand-Installation.
- Die Flexx.Boxx passt zu allen herkömmlichen und flexiblen Rohrleitungssystemen.
- Durch die außenliegenden Anschlüsse ist genügend Platz für ein komfortables verpressen der Rohrleitungen vorhanden.
- Alle Anschlüsse sind auf DN 20 ausgelegt. Vorteil: Durch die großen Anschlussweiten sind hohe Durchflusswerte erreichbar. Gerade in der Dusche sind somit vielfältige Kombinationen von Kopf-, Hand- und Seitenbrausen umsetzbar.



Ringförmige Zentralfalten am Boden der Flexx.Boxx gleichen Unebenheiten der Wand aus.

Sicherheit – für alle Fälle.

Die neue Flexx.Boxx löst die größten Sicherheitsrisiken der Unterputzmontage auf einen Schlag: Ein intelligentes Abdichtungssystem – der Elastomere-Mantel – umschließt die Funktionsteile und schützt garantiert vor Schwitz- und Schwallwasser.

- Auftretendes Schwitzwasser innerhalb der Flexx.Boxx wird nach außen vor die Fliesen geleitet.
- Zum Lieferumfang der Flexx.Boxx gehört auch eine Dichtmanschette, die dauerhaft vor eindringendem Schwallwasser schützt.
- Bei optimaler Einbautiefe dichten die am Elastomere-Mantel angeformten Dichtmanschetten zusätzlich zu den Fliesen hin ab.
- Bauwerksabdichtung gemäß DIN 18195 wird damit erfüllt.



Perfekt geschützt vor Schwitz- und Schwallwasser.

Eingebauter Schallschutz

Alle wasserführenden Komponenten werden komplett vom Elastomere-Mantel umschlossen und haben somit keinen direkten Kontakt zur Wand. Vorteil: Fließgeräusche werden nicht auf die Wand übertragen. Sie verstummen automatisch am Elastomere-Material. Damit erfüllt die Flexx.Boxx die Anforderungen der DIN 4109 (Schallschutz im Hochbau) und das entspricht Geräuschklasse I.

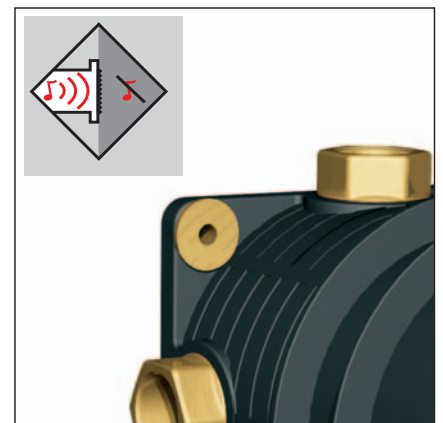

Schallschutz konstruktionsbedingt: Der Elastomere-Mantel ist ein perfekter Schallentkoppler.

























Flexibel Geschäfte machen.

Der modulare Aufbau der Flexx.Boxx macht es möglich, die gewünschte Funktionalität der Armatur jederzeit zu verändern.

Eine Umrüstung von einem Einhandmischer auf einen Thermostaten sowie umgekehrt ist problemlos möglich – ohne Schmutz und aufwändige Stemmarbeiten.

Auch ein Stilwechsel, z. B. von einer klassischen Objekta-Mix new hin zu einer puristischen new waves, ist kein Problem. Einfach das Feinbau-Set austauschen. Zusatzgeschäft kann so einfach und flexibel sein!

Aktuelle Serienverfügbarkeit auf einen Blick:

	Objekta-Mix new	Kludi Mx	Kidó	new waves	Amphora	JOOP!
Feinbau-Set: Unterputz-Brause-Einhandmischer						
Flexx.Boxx Unterputz-Einheitskörper EHM DN 20  88077	 338180575	 337160562	 397160575	 577160575	 547170575	 557180575
	Feinbau-Set: Unterputz-Wannenfüll- und Brause-Einhandmischer					
	 336150575	 335350562	 395350575	 575130575	 545140575	 555150575
Feinbau-Set: Unterputz-Thermostat mit Absperrung*						
Flexx.Boxx Unterputz-Thermostat-Einheitskörper DN 20*  88066	 358250538	 398250575	 578250530	 548250520	 558250505	
	Feinbau-Set: Unterputz-Thermostat mit Absperrung und Umstellung*					
	 358200538	 398200575	 578200530	 548200520	 558200505	

*Lieferbar ab Sommer 2006

Vielfalt eingebaut

- Alle Kludi-Armaturenserien mit 41er-Mischsystem sind Flexx.Boxx-kompatibel.
- Alle Feinbau-Sets sind auch mit dem herkömmlichen Unterputzkörper (Art.-Nr. 33434) einsetzbar.

Der Renner in der Boxen-Klasse. In sechs Schritten montiert.



1. Flex.Boxx einpassen, ausrichten, anschrauben und verrohren. Optimale Einbautiefe: 80-110 mm.



2. Verputzen und Dichtmanschette aufkleben.



3. Verfliesen.



4. Ablängen des Elastomere-Mantels einfach mit Cutter oder Schere.



5. Montage von Hülse, Rosettenbefestigung und Umsteller.



6. Montage des Feinbau-Sets.

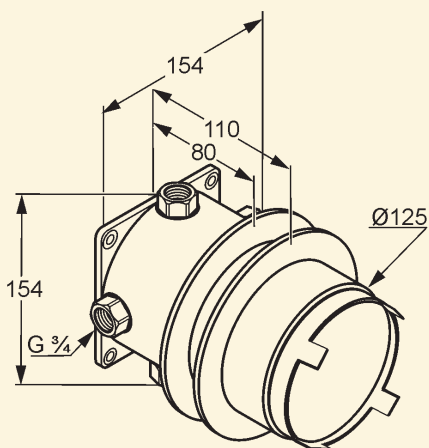

Flex.Boxx: die Einbaumaße.

Ergänzungsprodukte zur Flex.Boxx:

- Ein Spül-Set zur Spülung gemäß DIN 1988 steht zur Verfügung.
- Für Einbautiefen bis 130 mm steht ein Verlängerungsset zur Verfügung.
- Für die Korrektur vertauschter Anschlüsse wird ein Umkehradapter bereitgestellt.

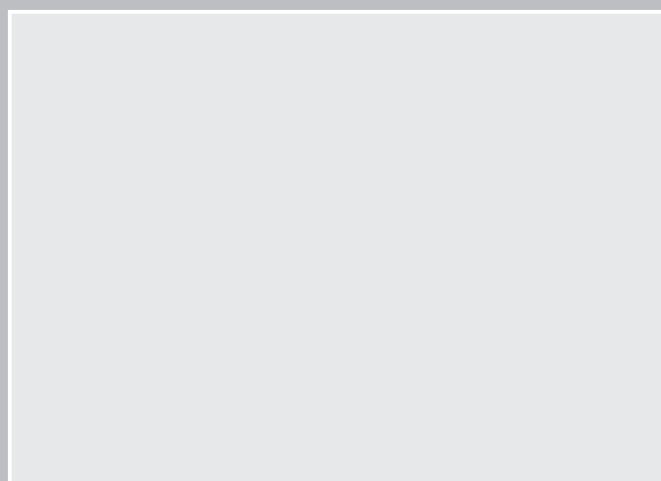

Deutschland / *Germany*

Kludi GmbH & Co. KG

Postfach 25 60 · D-58685 Menden
Am Vogelsang 31-33 · D-58706 Menden
Telefon +49(0)23 73/9 04-0
Telefax +49(0)23 73/9 04-4 65
info@kludi.de · www.kludi.com

Österreich / *Austria*

Kludi-Armaturen Austria Ges.m.b.H.

Neufelder Straße 17
A-7053 Hornstein
Telefon +43(0)26 89/24 14
Telefax +43(0)26 89/24 14 32
info@kludi.at · www.kludi.com